

Pneumatische Tischhefter TH 210

Pneumatische und elektrische Tischheftgeräte zum Heften von dünner Vollpappe (Pappheader, Kartonreiter) auf Plastikfolie (Plastikbeutel) oder Papiertüten.

Die Heftauslösung erfolgt über einen bis 100 mm in der Tiefe verstellbaren Anschlag. In einer Sonderausführung kann anstelle des verstellbaren Anschlages auch eine Heftauslösung über ein Fußventil erfolgen. Ab der 2. pneumatischen Hefteinheit ist jeder weitere Hefter durch Schiebventil einzeln abstellbar. Bei den elektrischen Tischheftern durch Steckerverbindung.



TH 210/3
pneumatisch

Alle Tischheftgeräte können in verschiedenen Ausführungen geliefert werden und sind mit weiteren Hefteinheiten nachrüstbar.

TH 210/2 mit 2 Hefteinheiten



TH 210/5 mit 5 Hefteinheiten

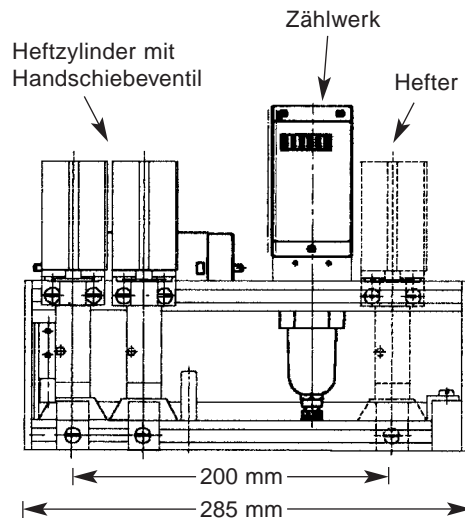

Technische Daten:

- Klammeranzahl: 210 je Hefteinheit
- Anzahl der Hefteinheiten: 1 bis 5 Stück
- Heftklammersorte: 66/6, 66/8 verzinkt
- Schenkellänge: 6 + 8 mm
- Rückenbreite: 10 mm
- Heftart: offen od. geschlossen
- Abstand der Heftungen*: 45 - 200 mm
- *Sondermaße möglich*
- Einschubtiefe: max. 100 mm
- Breite x Höhe x Tiefe: 285 x 270 x 220 mm
- TH 210 mit Manometer + Wasserabscheider**
- Betriebsdruck TH 210: 4 - 5 bar Überdruck
- Luftverbrauch/Heftung: 0,06 NL pro Zylinder
- Zählwerk TH 210: optional
- Gewicht: 5,2 kg (TH 210/2)